

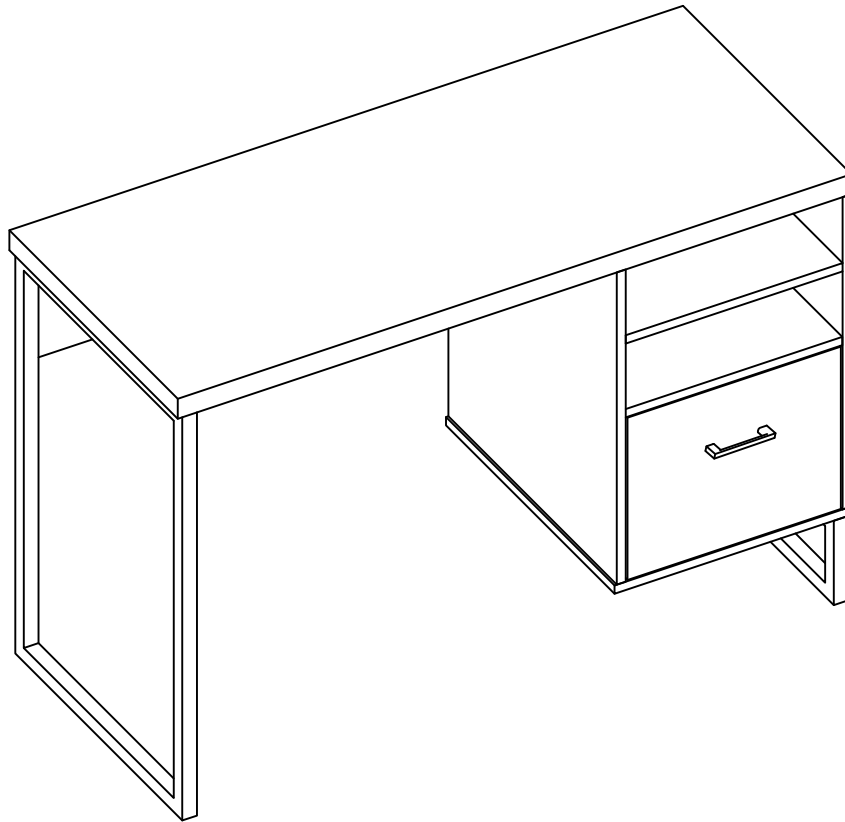

9892096COM



THIS INSTRUCTION BOOKLET CONTAINS **IMPORTANT** SAFETY INFORMATION. PLEASE READ IT CAREFULLY AND KEEP FOR FUTURE REFERENCE.
ESTE MANUAL DE INSTRUCCIONES CONTIENE INFORMACION SEGURA E **IMPORTANTE** POR FAVOR LEA CUIDADOSAMENTE Y MANTENGA PARA FUTURAS REFERENCIAS.

CE LIVRET D'INSTRUCTIONS CONTIENT **D'IMPORTANTES** INFORMATIONS SUR LA SÉCURITÉ. VEUILLEZ LE LIRE ET LE CONSERVER POUR CONSULTATION ULTÉRIEURE.



DO NOT RETURN PRODUCT TO THE STORE
Individual stores do not stock parts.

NO REGRESE EL PRODUCTO A LA TIENDA
Independientes no tienen las partes
NE RETOURNEZ PAS LE PRODUIT AU MAGASIN
Les détaillants ne gardent pas de pièces.

Lot number /Numero/ Numéro de lot : _____
Date of purchase /Fecha que compro/ Date d'achat : ____/____/____

If a part is missing or damaged, call our toll-free customer service line. We will gladly ship your replacement parts **FREE** of charge.

Si una pieza esta dañada o perdida llame a nuestro teléfono Del servicio al cliente. Con gusto le enviaremos las partes Para reemplazar las dañadas. No hay cargos adicionales es gratis.

Si une pièce est manquante ou endommagée, composez le numéro sans frais de notre service à la clientèle. Nous expédierons vos pièces de rechange **GRATUITEMENT**.

Need parts or assistance?
¿Necesita partes o asistencia?
Besoín de pièces ou d'assistance?

1-800-489-3351

or visit our website
O visite nuestra página de internet.
ou visitez notre site Web

www.altrafurniture.com

For prompt, reliable service, please have your manual ready.
Para obtener un servicio rápido por favor tenga su manual a la mano.
Pour un service rapide et fiable, ayez en main votre manuel d'assemblage.

Recommended no. of people needed for assembly : 2
Se recomienda un número de personas para ensamblar: 2
Nombre de personnes nécessaires recommandé pour l'assemblage : 2

Before starting - Antes de Empezar - Avant de commencer

- Read each section carefully before starting. It is very important that each step is performed in the correct order. If these steps are not followed in sequence, assembly difficulties will occur.

Lea cada sección cuidadosamente antes de empezar. Es muy importante que cada paso este realizado en el correcto orden. Si estos pasos no se siguen en secuencia. El ensamblaje se dificultara.

Lisez chaque étape attentivement. Il est très important que chaque étape de l'assemblage soit exécutée dans le bon ordre. Si ces étapes ne sont pas exécutées dans le bon ordre, vous risquez d'avoir des difficultés à assembler le meuble.

- Make sure all parts are included. Most board parts are labeled or stamped on the raw edge.

Asegúrese que todas las partes estén incluidas. La mayoría de las partes de los tableros están etiquetados o estampados en el borde.

Assurez-vous que toutes les pièces sont incluses. La plupart des pièces en bois sont étiquetées ou estampées sur le bord non fini.

- Work in spacious area, preferably on a carpet, near the place the unit will be located.

Trabaje en un área amplia, preferiblemente sobre una alfombra, cerca del lugar que la unidad será ubicada.

Travaillez dans un endroit spacieux, préférentiellement sur un tapis, près de l'endroit où le meuble sera utilisé.

- Have the following tools close at hand.

Tenga las siguientes herramientas cerca y a mano.

Ayez les outils suivants à la portée de la main.

- Do not use power tools to assemble your furniture. Power tools may strip or damage the parts.

No use Herramientas eléctricas para armar su mueble. Herramientas eléctricas pueden romper o dañar las partes.

N'utilisez pas d'outils électriques pour assembler votre mobilier. Les outils électriques peuvent endommager les pièces.

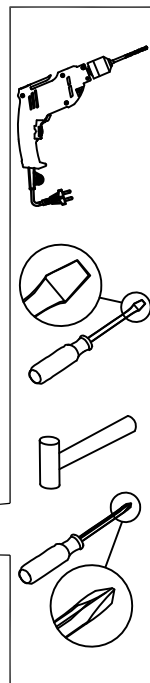

Call us at:
Llámenos al : 1-800-489-3351
Composez le:

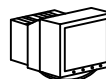

Visit our Website:
Visite nuestra página de internet:
Visitez notre site Web :

www.altrafurniture.com

Monday - Friday
9:00 a.m. - 5:00 p.m.
Central Time

Lunes - Viernes
9:00a.m.-5:00p.m
Hora Central

Du lundi au vendredi
9 h à 17 h
Heure normale du
Centre

HELPFUL HINTS

- Identify, sort and count the parts before beginning assembly.
- Compression dowels should be tapped in with a rubber mallet.
- Slides have a lip on the right side only.
- Back panels provide stability and support.
- Unit may collapse without the back panel installed.
- Clean the product with your choice of furniture polish and a soft cloth. DO NOT USE harsh chemicals or abrasive cleaners.
- Move your new furniture carefully. Two people are needed to lift and carry the unit to its new location.
- Never push, drag or scoot your furniture (especially on a carpet).

CONSEJOS ÚTILES

- Identifique, clasifique y cuente las partes antes de empezar el ensamblaje.
- Los pasadores de compresión deben ser golpeados ligeramente con un martillo de goma
- Las correderas de cajón tienen un labio solo en la parte derecha.
- Los paneles traseros dan estabilidad a los muebles.
- El mueble puede colapsar si no se instala el panel trasero.
- Limpie el producto con el líquido de limpieza para muebles de su elección de muebles y un paño suave, no utilice químicos ásperos o limpiadores fuertes.
- Mueva el mueble cuidadosamente. 2 personas se necesitan para levantar y llevar la unidad al lugar deseado.
- Nunca empuje, arrastre o jale sus muebles (especialmente sobre alfombras).

CONSEILS PRATIQUES

- Identifiez, séparez et comptez les pièces avant d'entreprendre l'assemblage.
- Insérez les goujons de compression avec un marteau.
- Les glissières ont un rebord seulement sur le côté droit.
- Les panneaux arrière stabilisent et soutiennent le meuble.
- Sans leur panneau arrière, les unités peuvent s'écrouler.
- Nettoyez le produit avec un poli à meubles et un linge doux. N'UTILISEZ PAS de produits chimiques ou de nettoyeurs abrasifs.
- Déplacez votre nouveau meuble avec soin, avec l'aide d'une autre personne et portez-le jusqu'à son nouvel emplacement.
- Ne poussez ou ne traînez jamais votre mobilier (surtout sur un tapis).

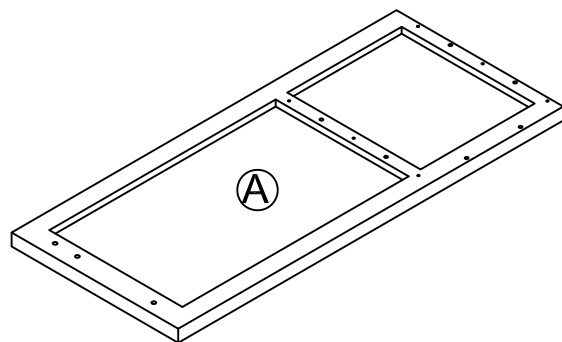

TOP
Panel superior
DESSUS
T9892096010

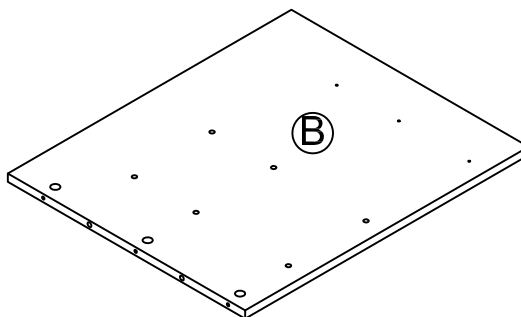

LEFT SIDE PANEL
Panel lateral izquierdo
PANNEAU GAUCHE
T9892096020

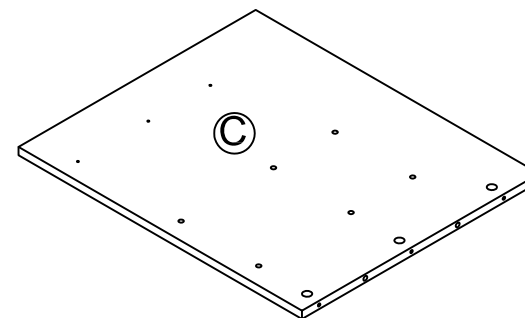

RIGHT SIDE PANEL
Panel lateral derecho
PANNEAU DROIT
T9892096030

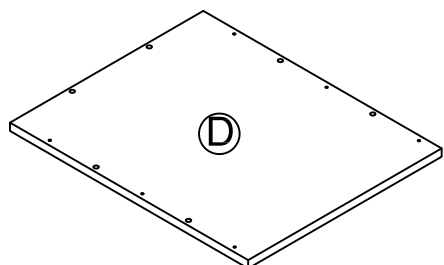

BOTTOM PANEL
Panel base
PANNEAU INFÉRIEUR
T9892096040

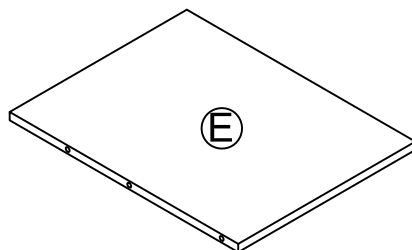

FIXED SHELF
Repisa fija
ÉTAGÈRE FIXE
T9892096050

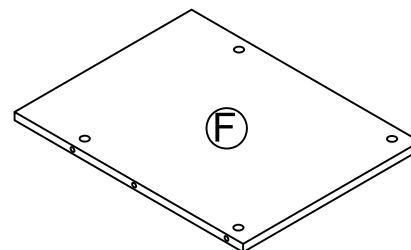

FIXED SHELF
Repisa fija
ÉTAGÈRE FIXE
T9892096060

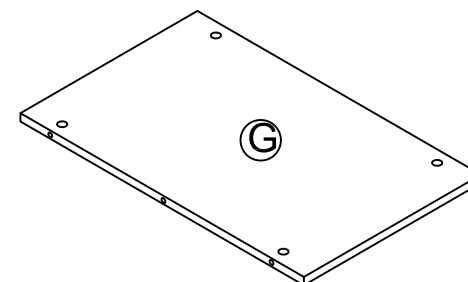

BACK PANEL
Panel trasero
PANNEAU ARRIÈRE
T9892096070

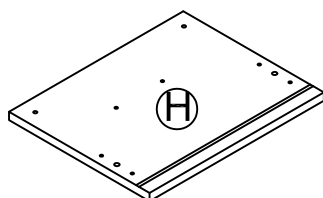

DRAWER FRONT
Frente del cajón
DEVANT DE TIROIR
T9892096080

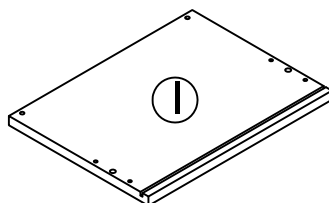

DRAWER BACK
Panel trasero del cajón
DOS DE TIROIR
T9892096090

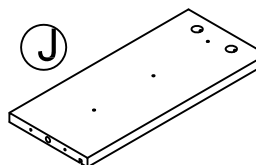

LEFT DRAWER SIDE
Lado izquierdo del cajón
CÔTÉ GAUCHE DU TIROIR
T9892096100

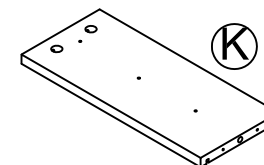

RIGHT DRAWER SIDE
Lado derecho del cajón
CÔTÉ DROIT DU TIROIR
T9892096110

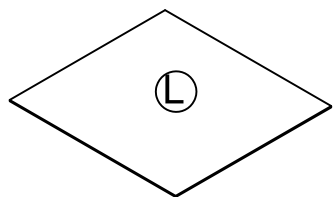

DRAWER BOTTOM
Fondo del cajón
FOND DU TIROIR
T9892096120

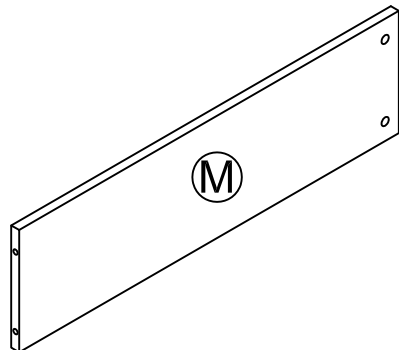

REAR SUPPORT
Soporte trasero
SUPPORT ARRIÈRE
T9892096130

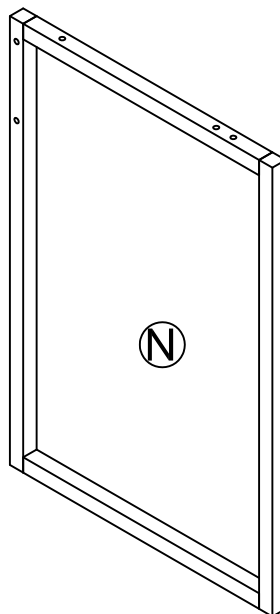

LEFT SIDE FRAME
Carril lateral izquierdo
CADRE DU GAUCHE
T9892096140

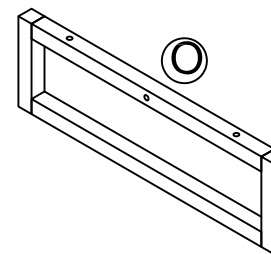

RIGHT LEG
Pata derecha
PATTE DROIT
T9892096150

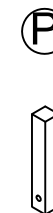

SUPPORT TUBE
Tube soporte
TUBE SOUTENIR
T9892096160

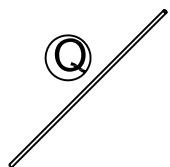

METAL FILE HOLDER
Soporte de fichero de mrtales
SUPPORT À DOSSIER EN MÉTAL
T9892096170
QTY: 2PCS

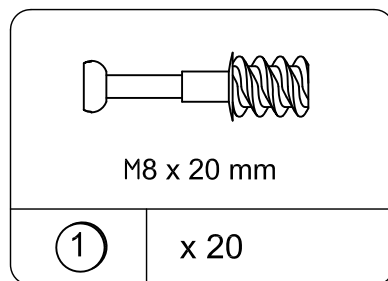

CAM BOLT
Tornillo de rosca
BOULON DE CAME
TCS2010

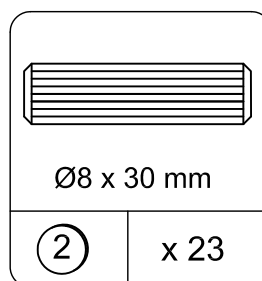

WOOD DOWEL
Clavija de madera
GOUJON EN BOIS
TCS3002

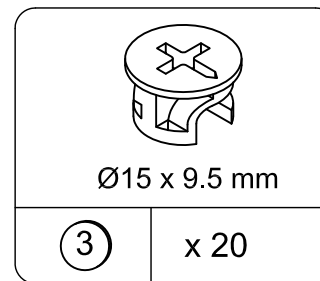

CAM LOCK
Tornillo de cerradura
SERRURE DE CAME
TCS2013

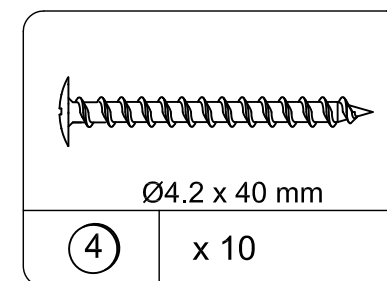

SCREW
Tornillo
VIS
TCS1059

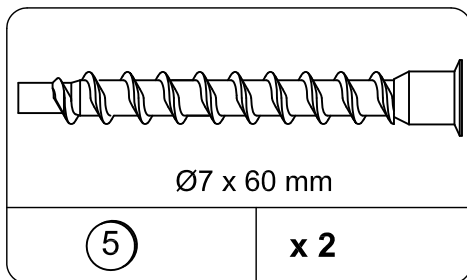

SCREW
Tornillo
VIS
TCS1063

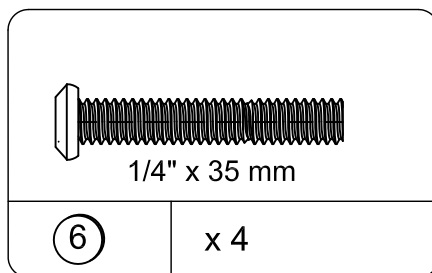

BOLT
Perno
BOULON
TCS1060

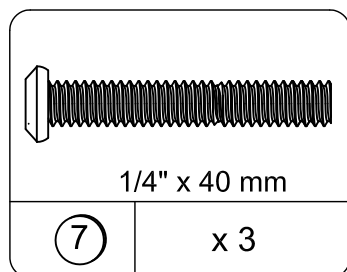

BOLT
Perno
BOULON
TCS1064

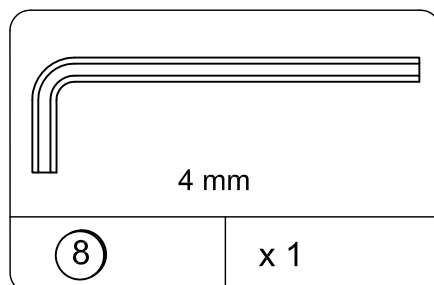

HEX KEY
Llave en L
CLÉ HEXAGONALE
TCS6001

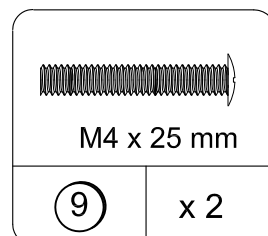

BOLT
Perno
BOULON
TCS1051

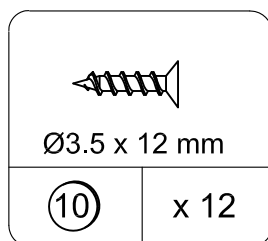

SCREW
Tornillo
VIS
TCS1044

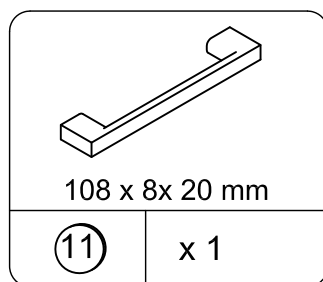

HANDLE
Manija
POIGNÉE
TCS6601

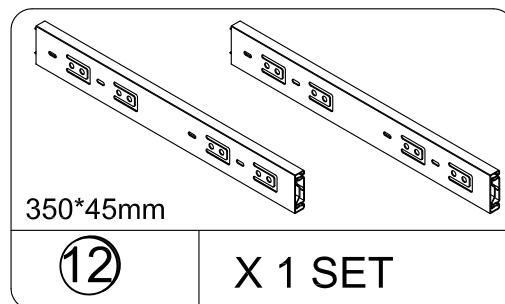

METAL SLIDE
Riel de metal
GLISSIÈRE EN MÉTAL
TCS5503

This illustration shows how the CAM fastening system works.

La ilustración muestra la fijación apropiada del seguro de la cerradura.

Cette illustration montre comment fonctionne le système de fixation de la CAME.

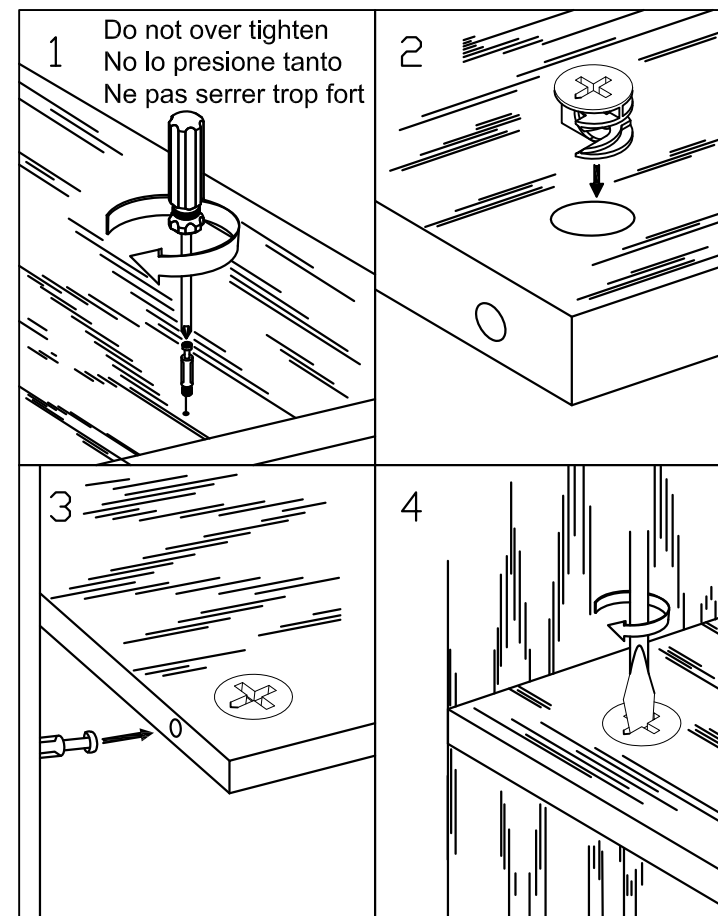

To view a video on how the CAM fastening system works, download a free QR-reader on your smartphone, then scan the code.

Mirar el vídeo sobre cómo funciona el sistema de seguro de la leva, bajar gratis el QR del documento por el teléfono y, a continuación, escanear el código.

Pour voir une vidéo sur le fonctionnement du système de fixation de la CAME, téléchargez l'application gratuite QR-reader sur votre téléphone intelligent et numérisez le code.

1

How To SEPARATE BALL BEARING SLIDE.

Cómo SEPARAR LAS GUÍAS DE BOLAS.

Comment SÉPARER LES GLISSIÈRE À BILLES.

- 1) Pull toward arrow to open the slide until its stops and then flip it over.
Hale como indica la flecha hasta que la ranura se detenga y luego dele vuelta.
Tirez en direction de la flèche pour ouvrir la glissière jusqu'à ce qu'elle arrête, puis retournez la.

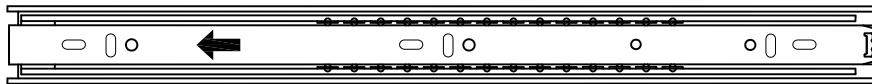

- 2) Push plastic lever down and pull apart.
Empuje hacia abajo el nivelador plástico y desmóntelo.
Poussez le levier en plastique vers le bas et séparez.

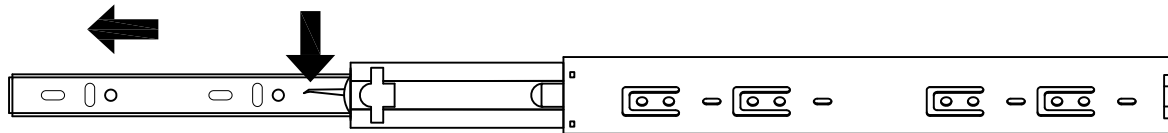

Cabinet member/ Nivelador del archivador/ Élément de l'armoire



Drawer member/ Nivelador del cajón/ Élément du tiroir

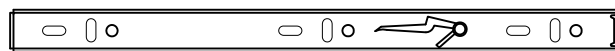

2

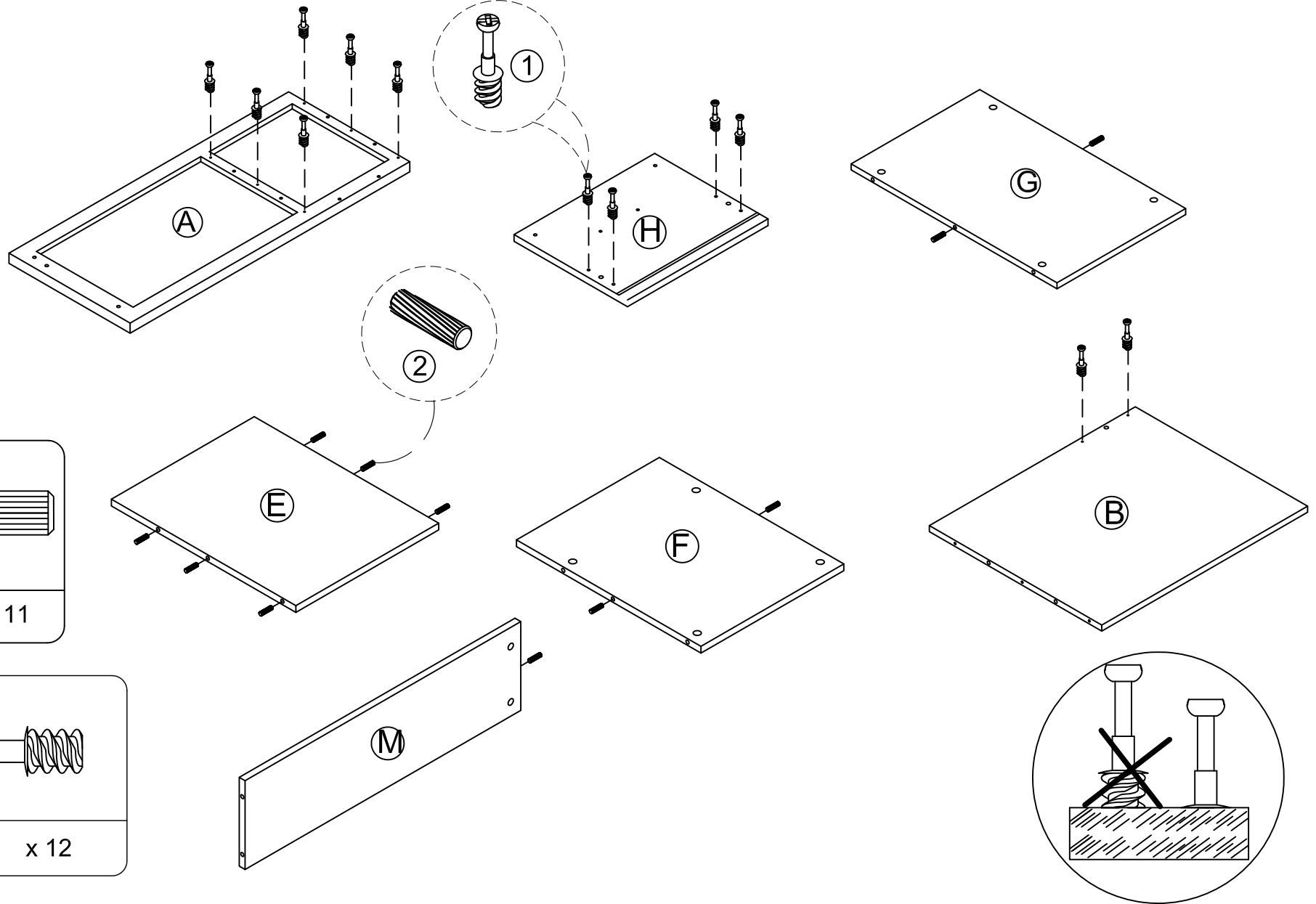

3

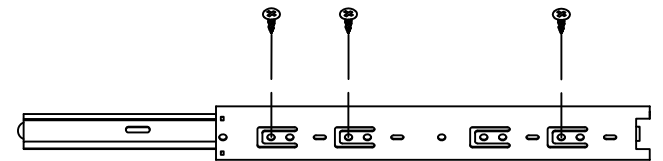
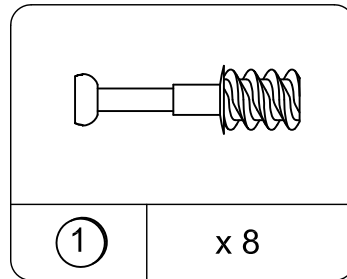
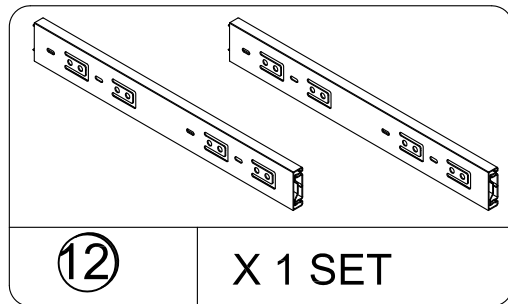
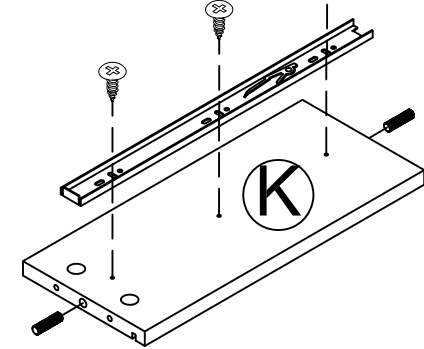
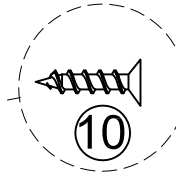
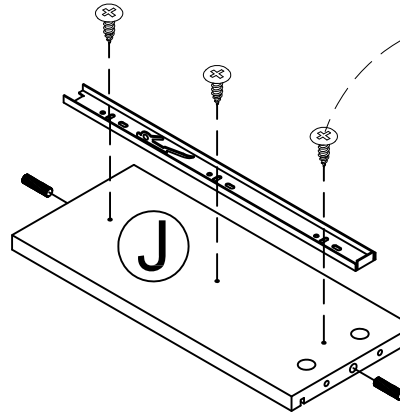
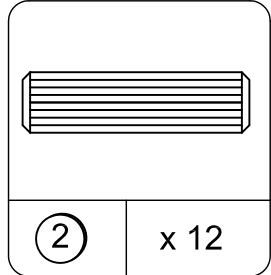
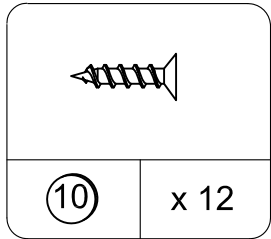
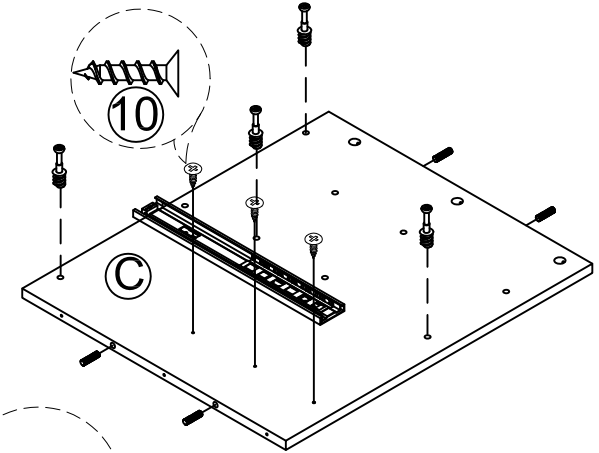
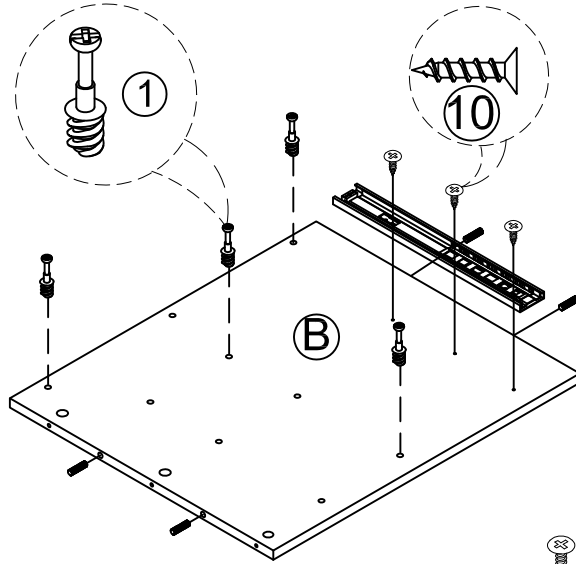

4

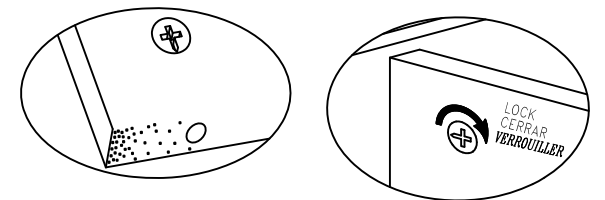
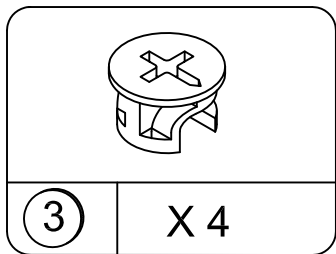
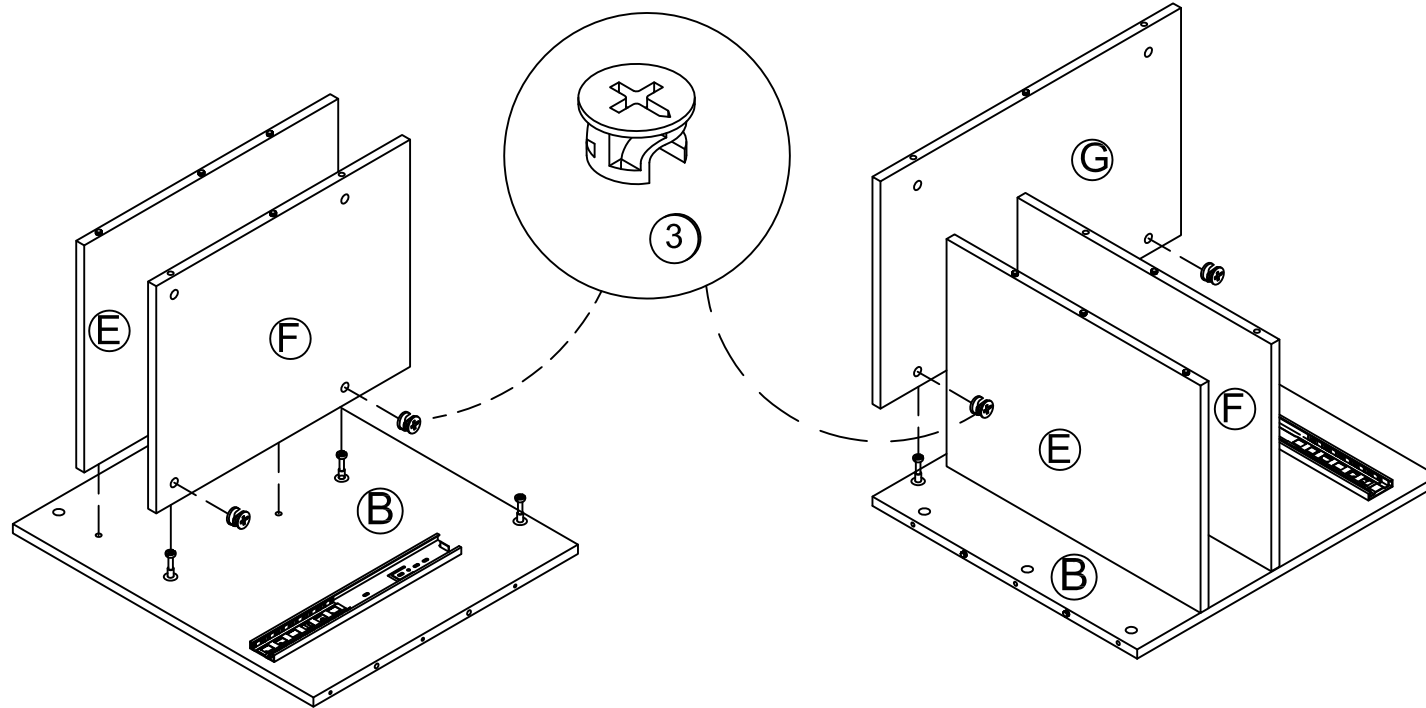

Proper orientation of CAM LOCK
ORIENTACION APROPIADA DEL SEGURO DE LA CERRADURA
Bonne orientation de la serrure de came.

5

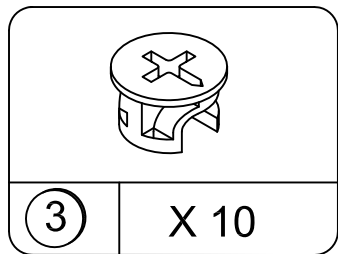
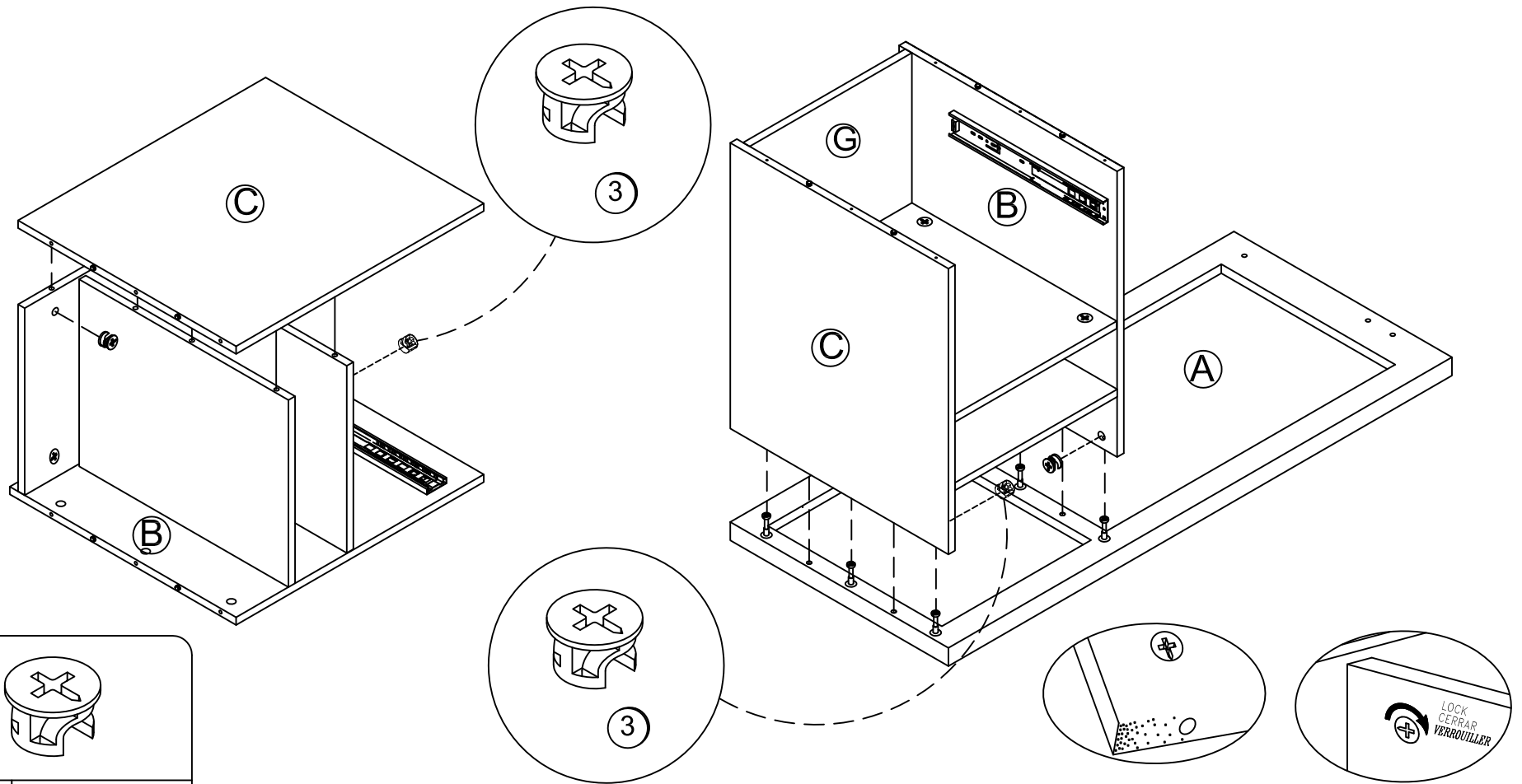

Proper orientation of CAM LOCK
ORIENTACION APROPIADA DEL SEGURO DE LA CERRADURA
Bonne orientation de la serrure de came.

6

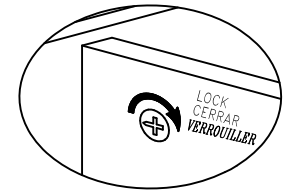
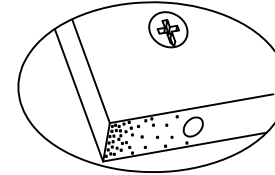
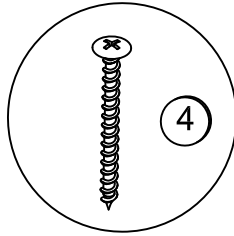

Proper orientation of CAM LOCK
ORIENTACION APROPIADA DEL SEGURO DE LA CERRADURA
Bonne orientation de la serrure de came.

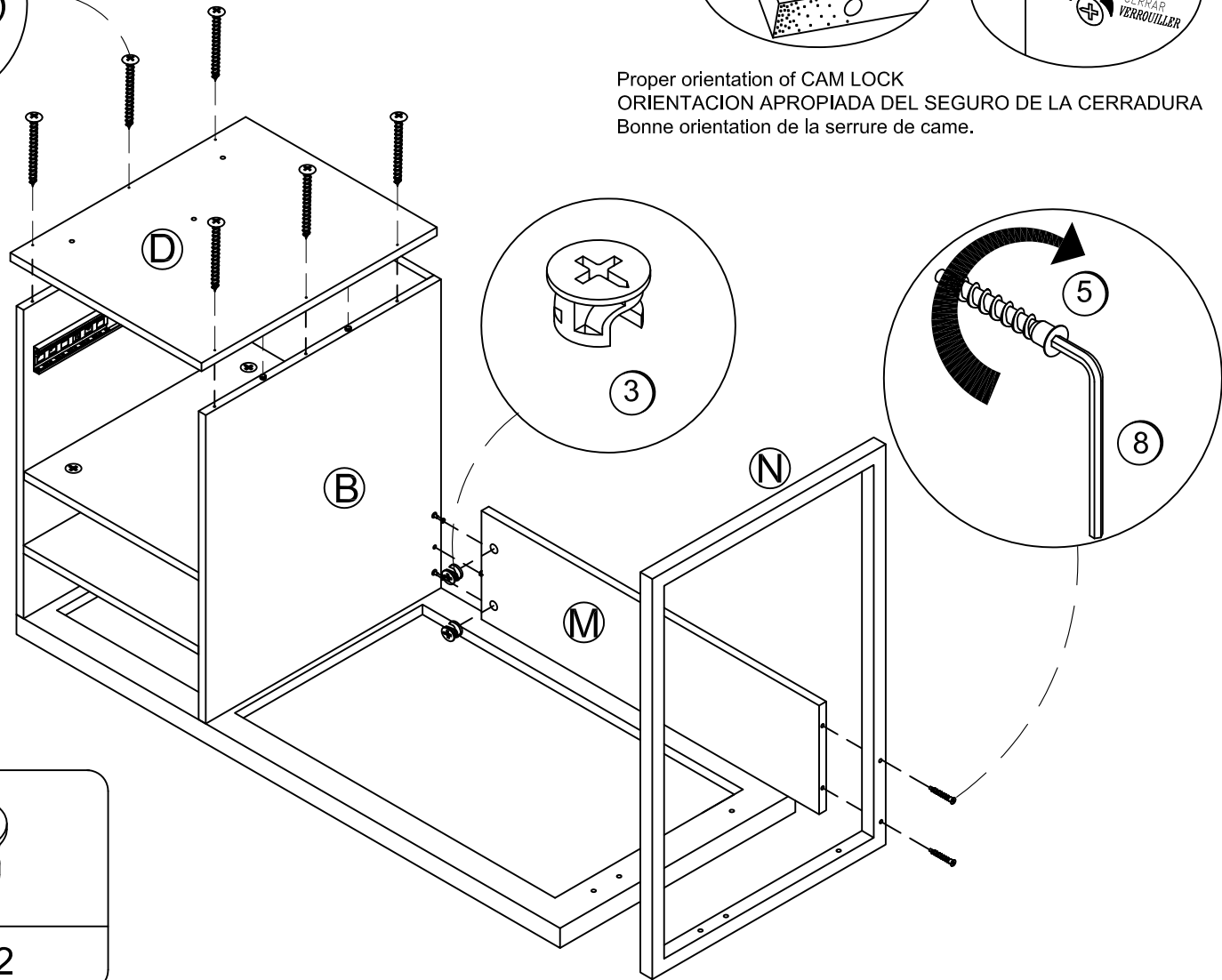
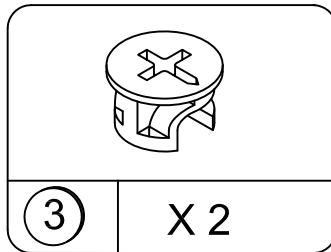
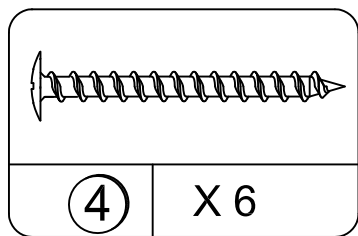
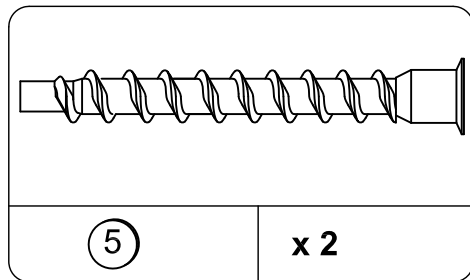
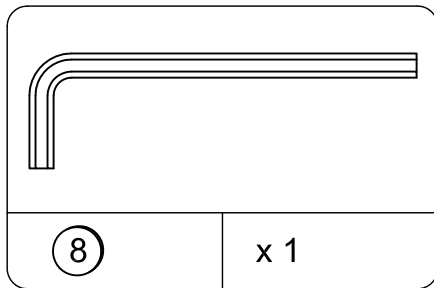

7

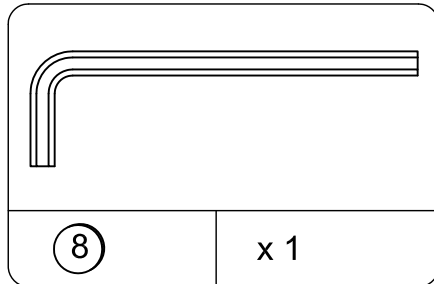
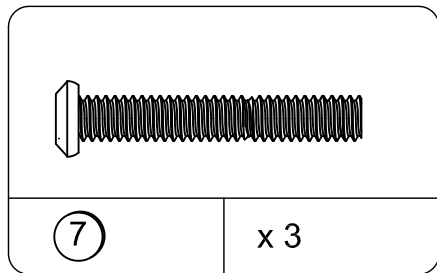
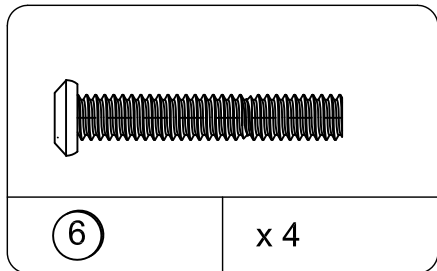
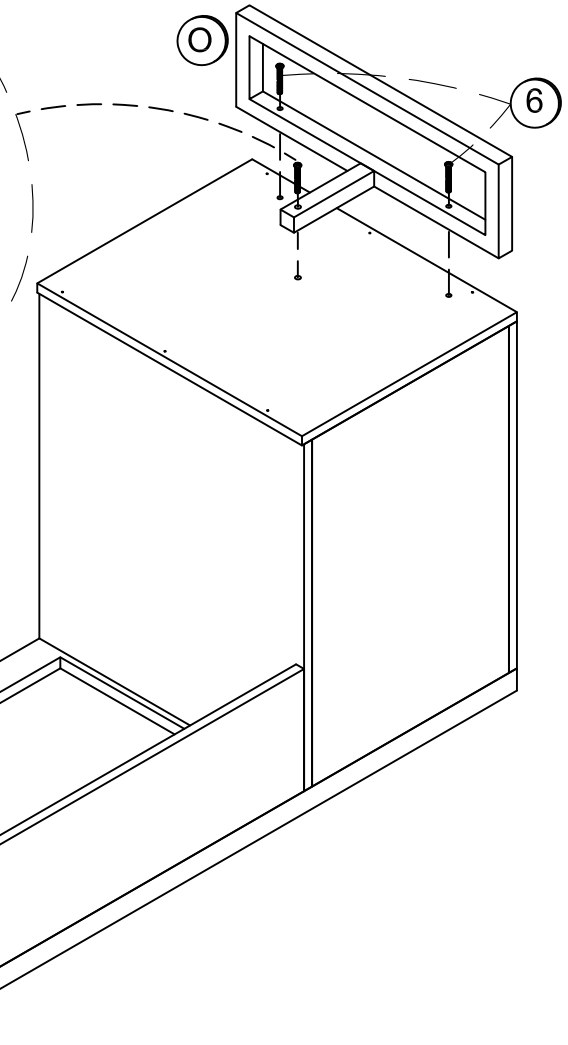
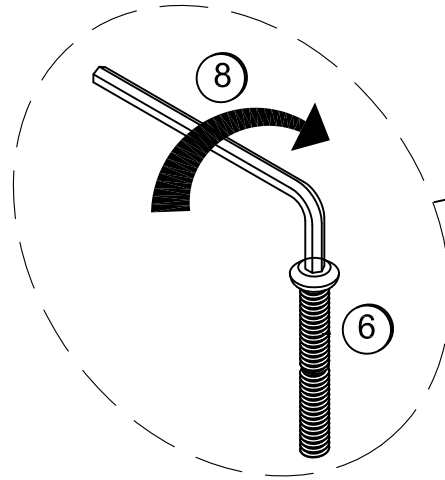
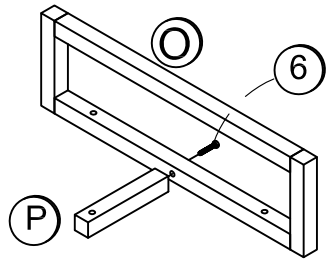

8

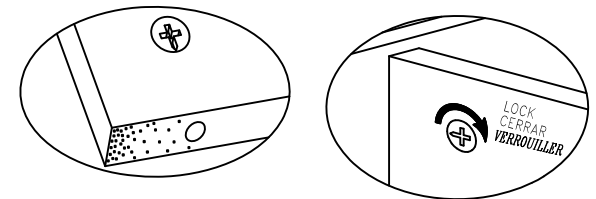
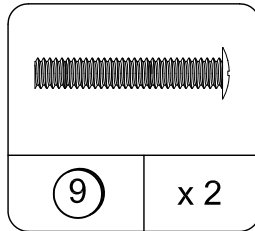
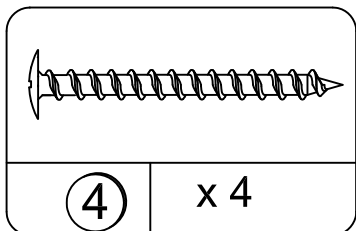
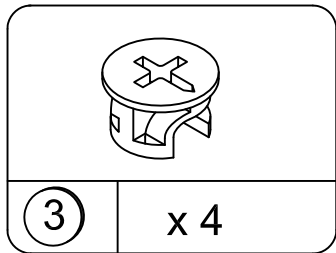
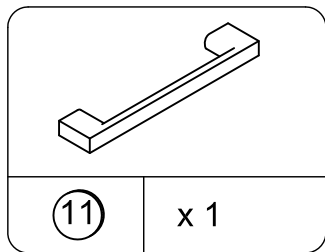
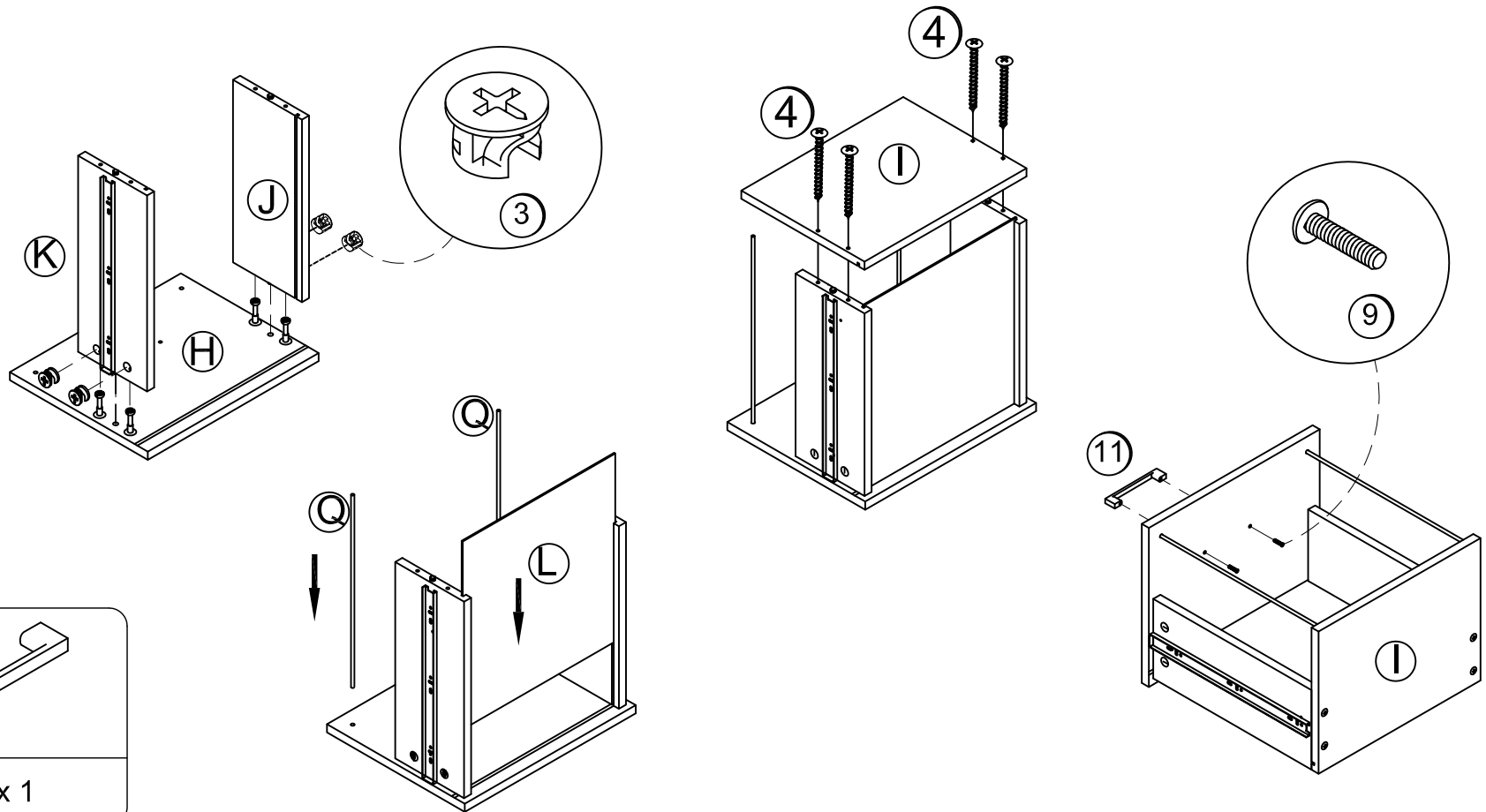

Proper orientation of CAM LOCK
 ORIENTACION APROPIADA DEL SEGURO DE LA CERRADURA
 Bonne orientation de la serrure de came.

9

NOTE: This step is just for insert or remove drawer if needed.

To Insert Drawer Into Cabinet

- 1) Position anti tip mechanism, as shown.
- 2) Bring ball bearing retainer fully forward, as shown.
- 3) With help of another person, carefully align and insert drawer slide into cabinet slide, guiding the drawer slide between the ball bearing retainer, as shown.
- 4) Push the drawer into cabinet. You may experience a light resistance when pushing the drawer into cabinet but once both slides are properly engaged, drawer should slide in and out smoothly.

NOTE: Do not use excessive force to insert drawer as this may cause the damage to slides.

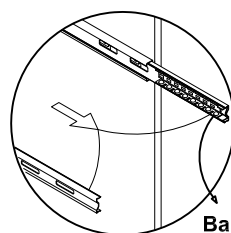

Ball Bearing Retainer

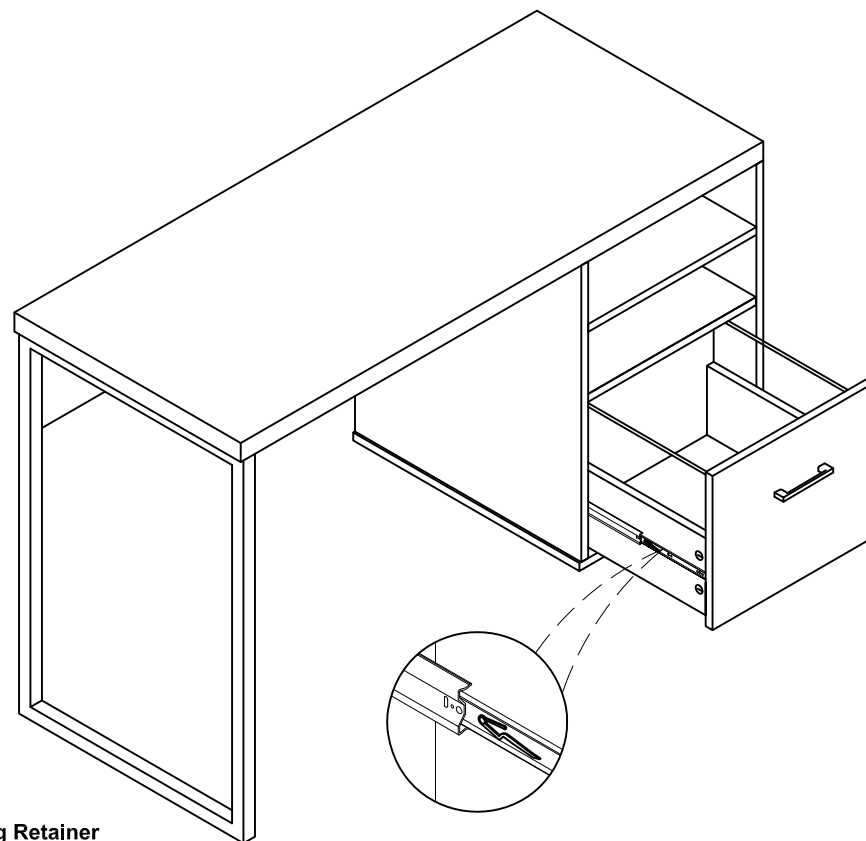

To Remove Drawer, If Needed

- Pull the drawer fully open so levers are visible.
- Push UP on left side lever and DOWN on right side lever.
- Holding levers in place, pull drawer toward you.

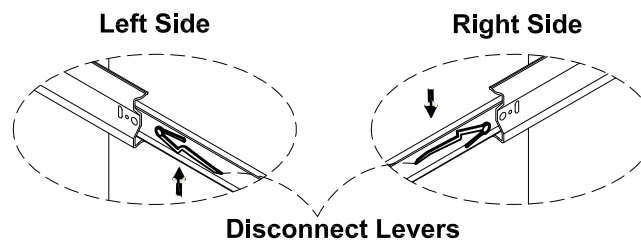

10

NOTA: Este paso se lleva a cabo solamente para insertar o remover cajones si es necesario.

Para insertar el cajón dentro del mueble

- 1) Coloque el aparato anti-caerse como se muestra.
- 2) Traiga la guía de bolas del cajón totalmente adelante, como se muestra.
- 3) Junto con alguien mas, alinee cuidadosamente e inserte el cajón dentro de las ranuras del mueble, cuidando de guiar el cajón entre la guía de bolas, como se muestra.
- 4) Presione el cajón dentro del mueble. Usted puede experimentar un poco de resistencia cuando presione el cajón dentro del mueble, pero una vez las dos guías están correctamente enganchadas, el cajón se deslizará hacia adentro y afuera suavemente.

NOTA: No aplique excesiva fuerza para insertar el cajón, esto puede causar daño a las ranuras del cajón.

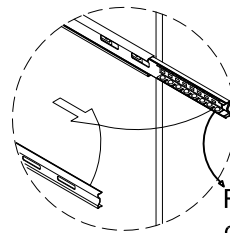

Retenedor de la guía de bolas

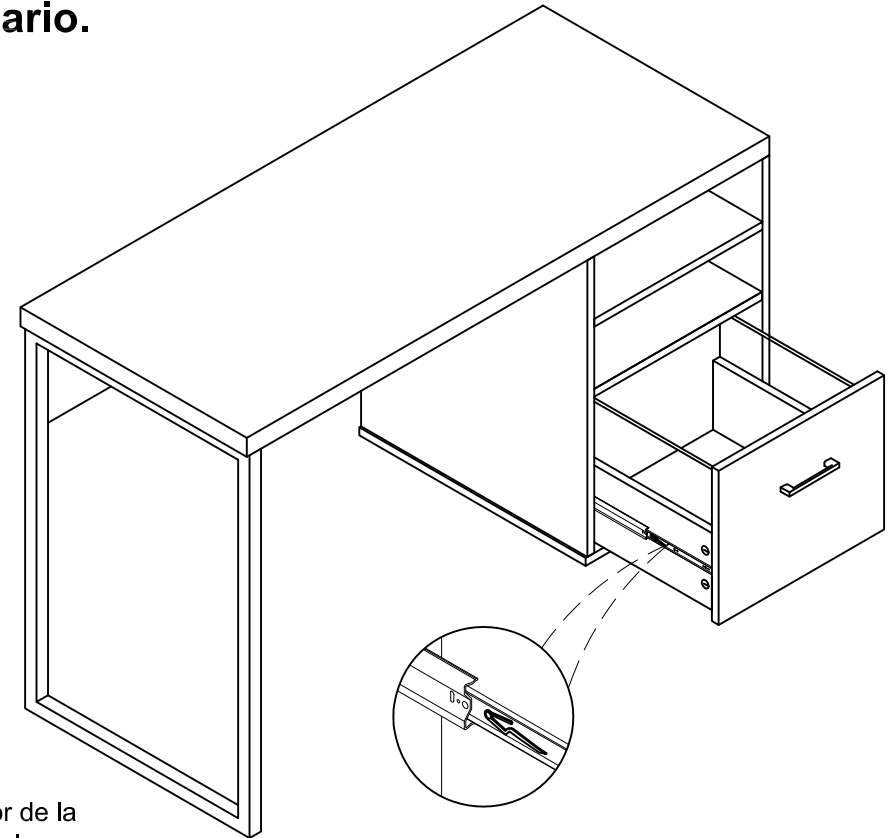

Para remover el cajón si es requerido

- Hale el cajón totalmente hasta poder ver los niveladores.
- Empuje hacia ARRIBA la parte izquierda del cajón y a su vez BAJE la parte derecha.
- Mantenga los niveladores en su puesto, hale el cajón hacia su cuerpo.

lateral izquierdo

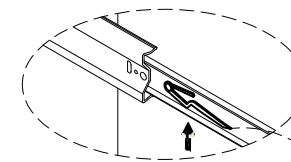

Lateral derecho

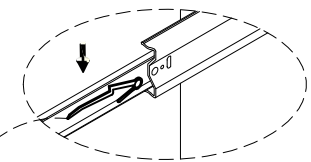

Desconecte los niveladores.

11

NOTE: Cette étape sert uniquement à insérer ou enlever le tiroir au besoin.

Pour insérer le tiroir dans l'armoire

- 1) Placez le mécanisme anti-bascule, comme montré.
- 2) Ramenez le jonc d'arrêt de roulement à billes complètement vers l'avant, comme montré.
- 3) Avec l'aide d'une autre personne, alignez soigneusement et insérez la glissière du tiroir dans la glissière de l'armoire, en guidant la glissière du tiroir entre le jonc d'arrêt de roulement à billes, comme montré.
- 4) Poussez le tiroir dans l'armoire. Vous pouvez ressentir une légère résistance en poussant le tiroir dans l'armoire mais une fois que les deux glissières sont engagées correctement, le tiroir devrait glisser de l'avant vers l'arrière en douceur.

NOTE: Ne pas utiliser une force excessive pour insérer le tiroir car cela pourrait causer des dommages aux glissières.

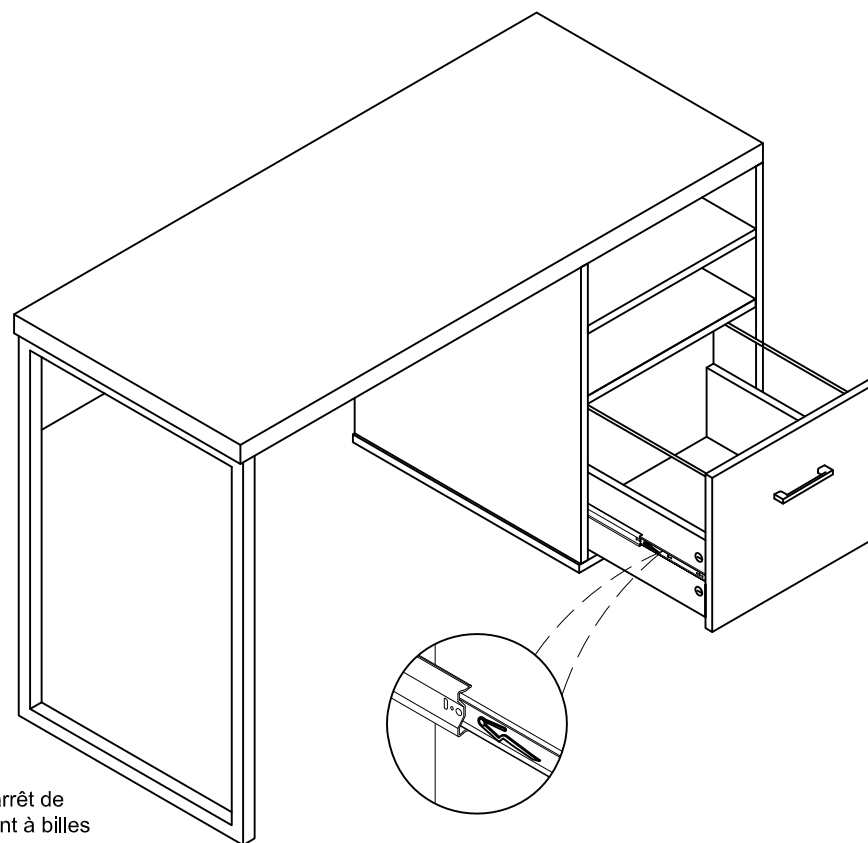
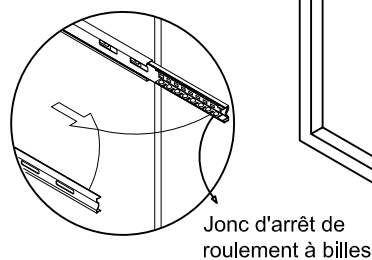

Pour enlever le tiroir, au besoin.

- Ouvrez le tiroir complètement afin que les leviers soient visibles.
- Poussez le levier gauche **VERS LE HAUT** et le levier droit **VERS LE BAS**.
- En maintenant les leviers en place, tirez le tiroir vers vous.

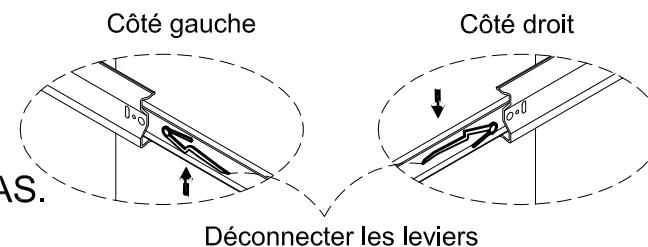

WEIGHT LIMITS :
LIMITES DE PESO :
LIMITES DE POIDS :

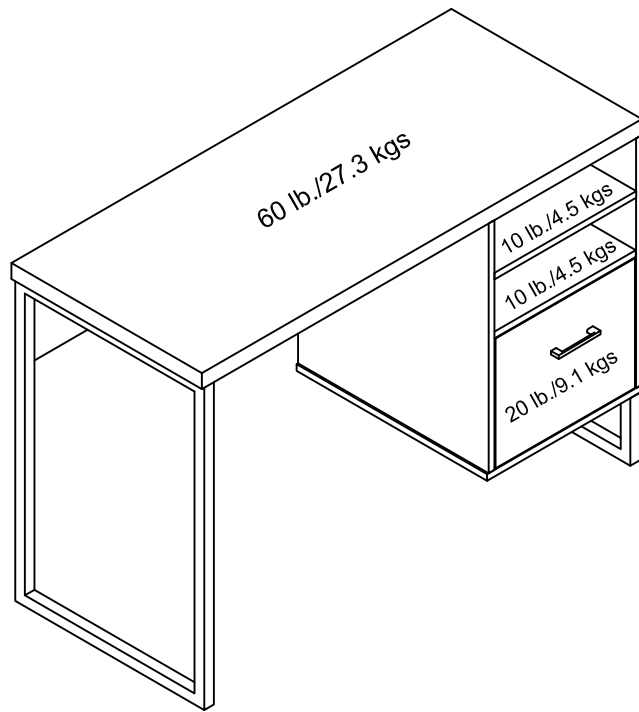

Enjoy your furniture.
Disfrute de su mueble.
Profitez de votre meuble.

This unit has been designed to support the maximum loads shown. Exceeding these load limits could cause sagging, instability, product collapse, and/or serious injury.

Esta unidad ha sido diseñada para soportar una carga máxima como se muestra. Excederse en los límites de cargas o sobre peso puede ocasionar inestabilidad, flacidez, y el derrumbamiento del mueble y ocasionar lesiones

Ce meuble a été conçu pour soutenir les charges maximum indiquées. Si ces limites sont dépassées, le meuble peut fléchir, devenir instable, s'effondrer et causer des blessures graves.

▲ WARNING

Please make sure that all the objects are removed before moving the assembled unit. The unit must be lifted by more than one person, not dragged or pushed. Failure to do so will cause product damage, instability, product collapse, and/or serious injury.

▲ ADVERTENCIA

Por favor, asegúrese de que todos los objetos sean removidos antes de mover la unidad ensamblada. La unidad debe ser levantada por más de una personas no arrastrada o empujada. No hacerlo podría causar la destrucción del mueble, inestabilidad y provocar severas lesiones

▲ AVERTISSEMENT

Veuillez vous assurer d'enlever tous les objets du meuble avant de le déplacer. Le meuble doit être soulevé en équipe et non traîné ou poussé. Si vous ne respectez pas cette directive, le meuble peut se briser, devenir instable, s'effondrer et entraîner des blessures graves.